

ANCLAJE PESADO DE EXPANSIÓN CE7

- CE opción 7 para hormigón no ranurado
- Acero al carbono electrolgalvanizado
- Incluye tuerca y arandela ensamblados
- Roscado largo
- Abrazadera extralarga multiexpansión
- Idóneo para materiales compactos
- Fijación cruzada
- Expansión controlada mediante el par de apriete



AB7
STANDARD

AB7
EXTRALARGA

CÓDIGOS Y DIMENSIONES

AB7 STANDARD arandela ISO 7089

CÓDIGO	d = d ₀ [mm]	L _t [mm]	t _{fix} [mm]	h _{1,min} [mm]	h _{nom} [mm]	h _{ef} [mm]	d _f [mm]	SW [mm]	T _{inst} [Nm]	unid.
AB71075	10	75	10	65	55	50	12	17	35	50
AB712100	12	100	18	80	70	60	14	19	55	50
AB712120		120	38	80	70	60	14	19	55	20
AB716145	16	145	30	110	100	85	18	24	100	15
AB716220		220	105	110	100	85	18	24	100	10
AB720170	20	170	35	125	115	100	22	30	150	5

AB7 EXTRALARGA arandela aumentada ISO 7093

CÓDIGO	d = d ₀ [mm]	L _t [mm]	t _{fix} [mm]	h _{1,min} [mm]	h _{nom} [mm]	h _{ef} [mm]	d _f [mm]	SW [mm]	T _{inst} [Nm]	unid.
AB716300	16	300	185	110	100	85	18	24	100	5
AB716400		400	245	110	100	85	18	24	100	5

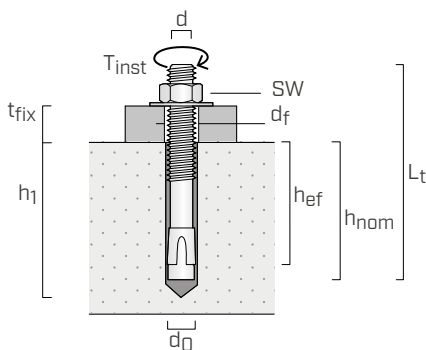

- d** diámetro anclaje
- d₀** diámetro agujero en el soporte de hormigón
- L_t** longitud anclaje
- t_{fix}** espesor máximo fijable
- h₁** profundidad mínima del agujero
- h_{nom}** profundidad de inserción
- h_{ef}** profundidad efectiva del anclaje
- d_f** diámetro máximo del agujero en el elemento a fijar
- SW** medida llave
- T_{inst}** par de apriete

MONTAJE

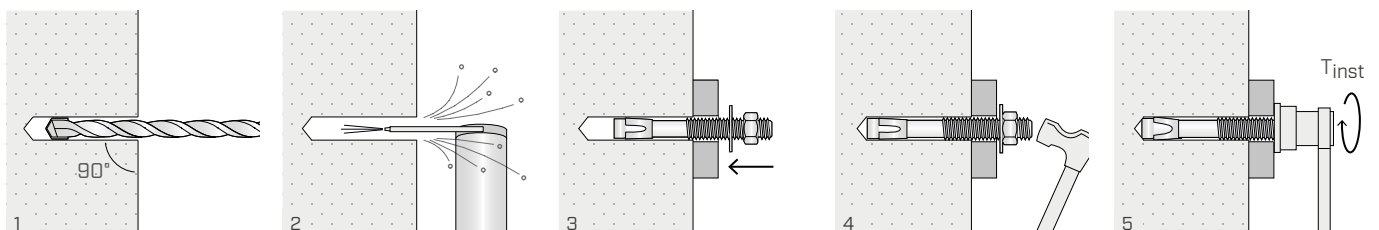

■ INSTALACIÓN

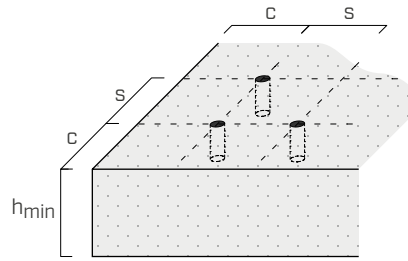

		AB7			
Intereses y distancias mínimas		M10	M12	M16	M20
Intereje mínimo	s_{min} [mm]	68	81	115	135
Distancia mínima desde el borde	c_{min} [mm]	68	81	115	135
Espesor mínimo del soporte de hormigón	h_{min} [mm]	100	120	170	200
Intereses y distancias críticas		M10	M12	M16	M20
Distancia interejes crítica	$s_{cr,N}^{(1)}$ [mm]	150	180	255	300
	$s_{cr,sp}^{(2)}$ [mm]	250	300	425	500
Distancia crítica desde el borde	$c_{cr,N}^{(1)}$ [mm]	75	90	128	150
	$c_{cr,sp}^{(2)}$ [mm]	125	150	213	250

Para distancias interejes y distancias menores de las críticas, habrá reducciones en los valores de resistencia a causa de los parámetros de instalación.

■ VALORES ESTÁTICOS

Válidos para un solo anclaje en ausencia de interejes y distancias desde el borde, para hormigón de clase C20/25 de espesor alto y con armadura dispersa.

VALORES CARACTERÍSTICOS

barra	HORMIGÓN NO RANURADO			
	tracción ⁽³⁾		corte ⁽⁴⁾	
	$N_{Rk,p}$ [kN]	γ_{Mp}	$V_{Rk,s}$ [kN]	γ_{Ms}
M10	12,0	1,8	14,5	1,25
M12	16,0	1,8	21,1	1,25
M16	16,0	1,8	39,3	1,25
M20	30,0	1,5	58,8	1,25

factor de aumento para $N_{Rk,p}^{(5)}$		
ψ_c	C30/37	1,22
	C40/50	1,41
	C50/60	1,55

NOTAS:

- (1) Modalidad de rotura por la formación del cono de hormigón por cargas de tracción.
- (2) Modalidad de rotura por agrietamiento (splitting) por cargas de tracción.
- (3) Modalidad de rotura por extracción (pull-out).
- (4) Modalidad de rotura del material acero.
- (5) Factor de aumento de resistencia a la resistencia a tracción (excluida la rotura del material de acero).

PRINCIPIOS GENERALES:

- Valores característicos de acuerdo con ETA-17/0237.
- Los valores de proyecto se obtienen a partir de los valores característicos de la siguiente manera: $R_d = R_k / \gamma_M$.
Los coeficientes γ_M se indican en la tabla en función de la modalidad de rotura y de acuerdo con los certificados del producto.
- Para el cálculo de anclajes con distancias entre ejes reducidas, cerca del borde o para la fijación en hormigón con clase de resistencia superior, con espesor reducido o con armadura tupida, consultar el documento ETA.